

# THERMOCHIP

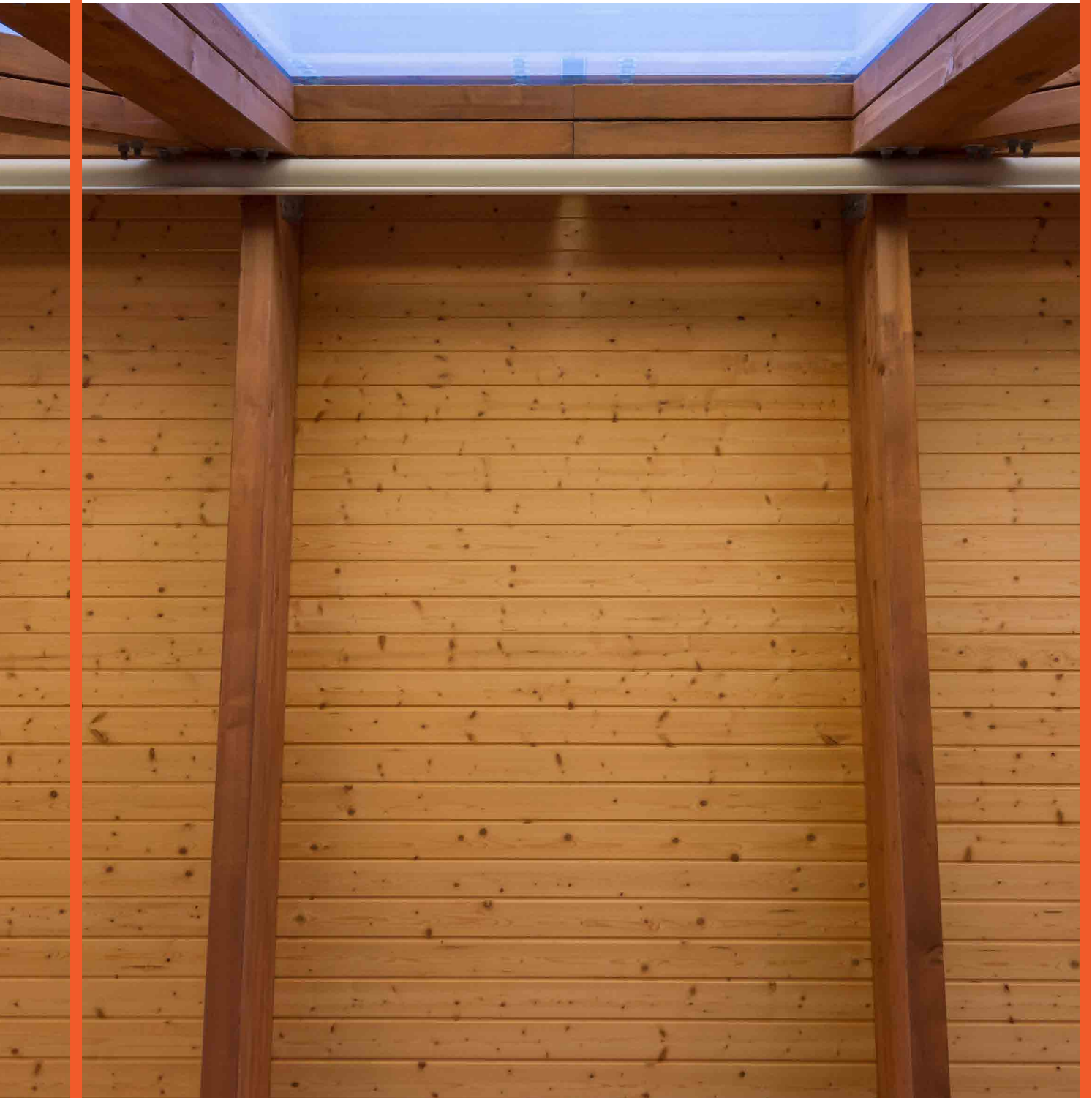

**Catálogo Cubierta Inclínada**

# Índice

Quiénes somos	3
Ventajas de nuestro panel	4

# Catálogo

## CUBIERTA INCLINADA

TAH – Tarima 19 de abeto	6
TAH LT – Alistonado de abeto	7
TAH – Friso de abeto	8
Acabados	9
TDMH – Tablero de DM	10
TFBCH – Fibro cemento	11
THH – Aglomerado hidrófugo	12
THH GF – Aglomerado Hidrófugo Gran Formato	13
TKH – Heráklit	14
TMH – Melamina	15
TOH – Tablero de fibras orientadas OSB	16
TPLH – Cartónyeso	17
TYH – Fibroyeso	18
Otros Paneles	19

## THERMOCHIP FIBRA DE MADERA

TAO WF	22
TAO LT WF	23
TOO WF	24

THERMOCHIP PLUS	25
PRINCIPIOS BÁSICOS DE INSTALACIÓN	28
FICHAS TÉCNICAS	31

## QUIÉNES SOMOS

# THERMOCHIP

**THERMOCHIP** es el panel **sándwich líder del mercado**. Se trata de un panel formado por un tablero superior de aglomerado hidrófugo, que sirve de soporte al revestimiento de cubierta, un núcleo aislante de poliestireno o fibra de madera y un acabado decorativo al interior a elegir entre múltiples posibilidades. Nuestra experiencia durante más de treinta años de mejora continua, nos permite ofrecer un **sistema certificado que aporta certidumbre en cuanto a prestaciones, coste y tiempos de ejecución**.

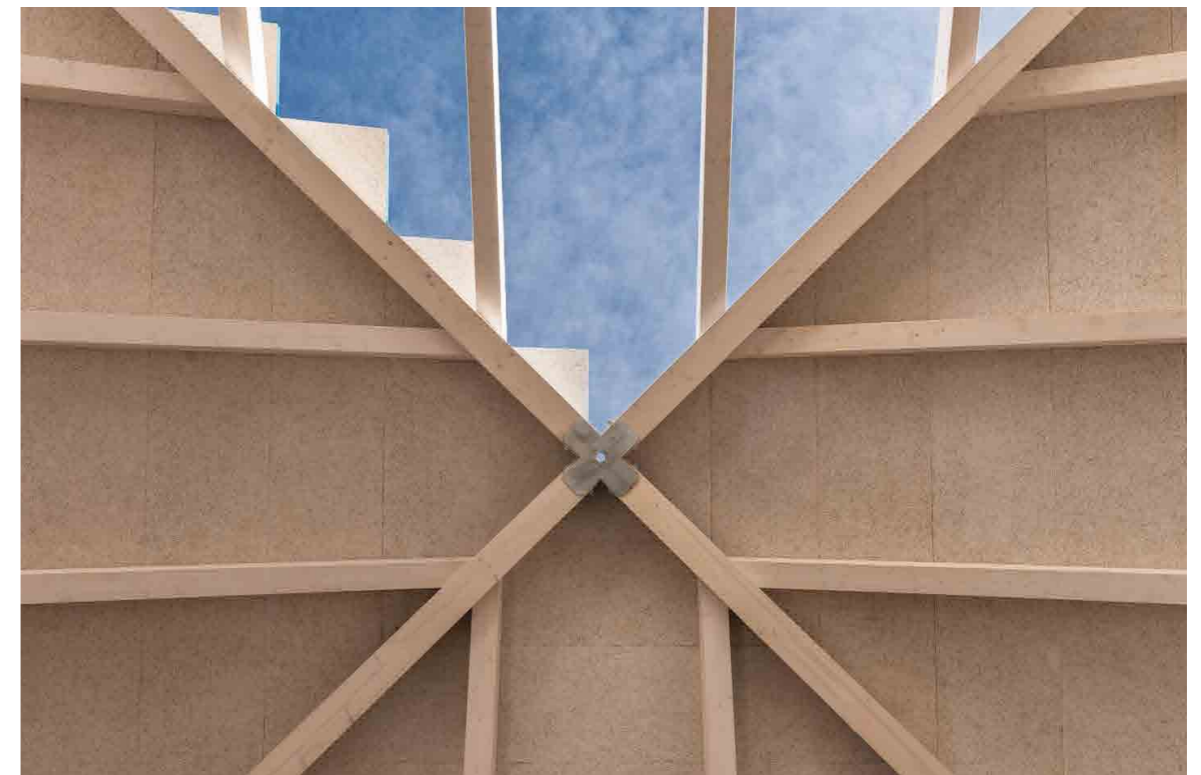

*Club de golf Palomarejos - Toledo*

A diferencia de otros productos, el sistema de aislamiento continuo **THERMOCHIP** permite crear cubiertas más estables y homogéneas, al poder ensamblar las cuatro caras de los paneles. Este sistema elimina la aparición de puentes térmicos, facilita la instalación de los paneles y garantiza el aislamiento continuo.

Además **THERMOCHIP PLUS** es el mismo concepto que THERMOCHIP clásico pero con una lámina impermeable incorporada en la cara superior.

Las cualidades del panel sándwich THERMOCHIP lo convierten en la **alternativa perfecta para la construcción de su cubierta**.

**Elegir THERMOCHIP** es dotar a su vivienda con un producto avalado por la amplia experiencia de utilización en toda Europa y la satisfacción de miles de usuarios, siendo un producto que cumple las exigencias del **Código Técnico de la Edificación (CTE)**.

El panel sándwich THERMOCHIP ofrece **numerosas y valiosas ventajas**:

#### Una triple funcionalidad

THERMOCHIP aúna en un solo producto la función de acabado decorativo, unas excelentes prestaciones de aislamiento térmico y base para la sustentación de cualquier tipo de cerramiento de cubierta (pizarra, teja, aluminio...).

#### Seguridad, Durabilidad y Economía

THERMOCHIP ofrece además de seguridad y facilidad de montaje, haciendo más sencilla su puesta en obra, una amplia y contrastada vida útil, un conjunto de cualidades que se traducen en notables beneficios de orden económico.

#### El valor de la estética

THERMOCHIP es un soporte perfecto para cualquier tipo de acabado, y se adapta como ningún otro material a las características estéticas de su vivienda ofreciéndole la más amplia variedad de acabados del mercado.

#### Garantía de calidad

THERMOCHIP cuenta con la certificación ETE08/0295 emitido por el Instituto de Ciencias de la Construcción Eduardo Torroja

#### Versatilidad

THERMOCHIP permite una estructura de cubierta más ligera, sencilla y económica frente a los sistemas tradicionales y hace además aprovechable el espacio bajo cubierta.



Estación Marítima - Mallorca

# CUBIERTA INCLINADA

## TAH – Tarima 19 de abeto



**THERMOCHIP TARIMA DE ABETO (TAH)** está formado por un tablero superior de aglomerado hidrófugo de 19 mm, un núcleo aislante de poliestireno extruído y un acabado decorativo en tarima de abeto de 19 mm de espesor. Puede suministrarse en acabado natural o lasurado. \*Ver apartado de Lasures.

Además de los formatos estandar, este panel puede tener un **formato especial de cinco metros de longitud (TAH Tarima GF)**, lo que permite salvar luces de hasta 2,50 m, disponiendo el panel siempre sobre tres apoyos.



Masía del Carmen - Valencia

## TAH LT – Alistonado de abeto



**THERMOCHIP ALISTONADO DE ABETO (TAH LT)** está formado por un tablero superior de aglomerado hidrófugo de 19 mm, un núcleo aislante de poliestireno extruído y un acabado decorativo en alistonado de abeto de 10 mm de espesor. Puede suministrarse con o sin ranuras, y en acabado natural o lasurado. \*Ver apartado de Lasures.

Además de los formatos estandar, este panel puede tener un **formato especial de cinco metros de longitud (TAH Alistonado GF)**, lo que permite salvar luces de hasta 2,50 m, disponiendo el panel siempre sobre tres apoyos.



Proyecto TO - Barcelona

# TAH – Friso de abeto



**THERMOCHIP FRISO DE ABETO (TAH)** está formado por un tablero superior de aglomerado hidrófugo de 19 mm, un núcleo aislante de poliestireno extruído y un acabado decorativo en friso de abeto de 10 mm de espesor. Puede suministrarse en acabado natural o lasurado. \*Ver apartado de Lasures.

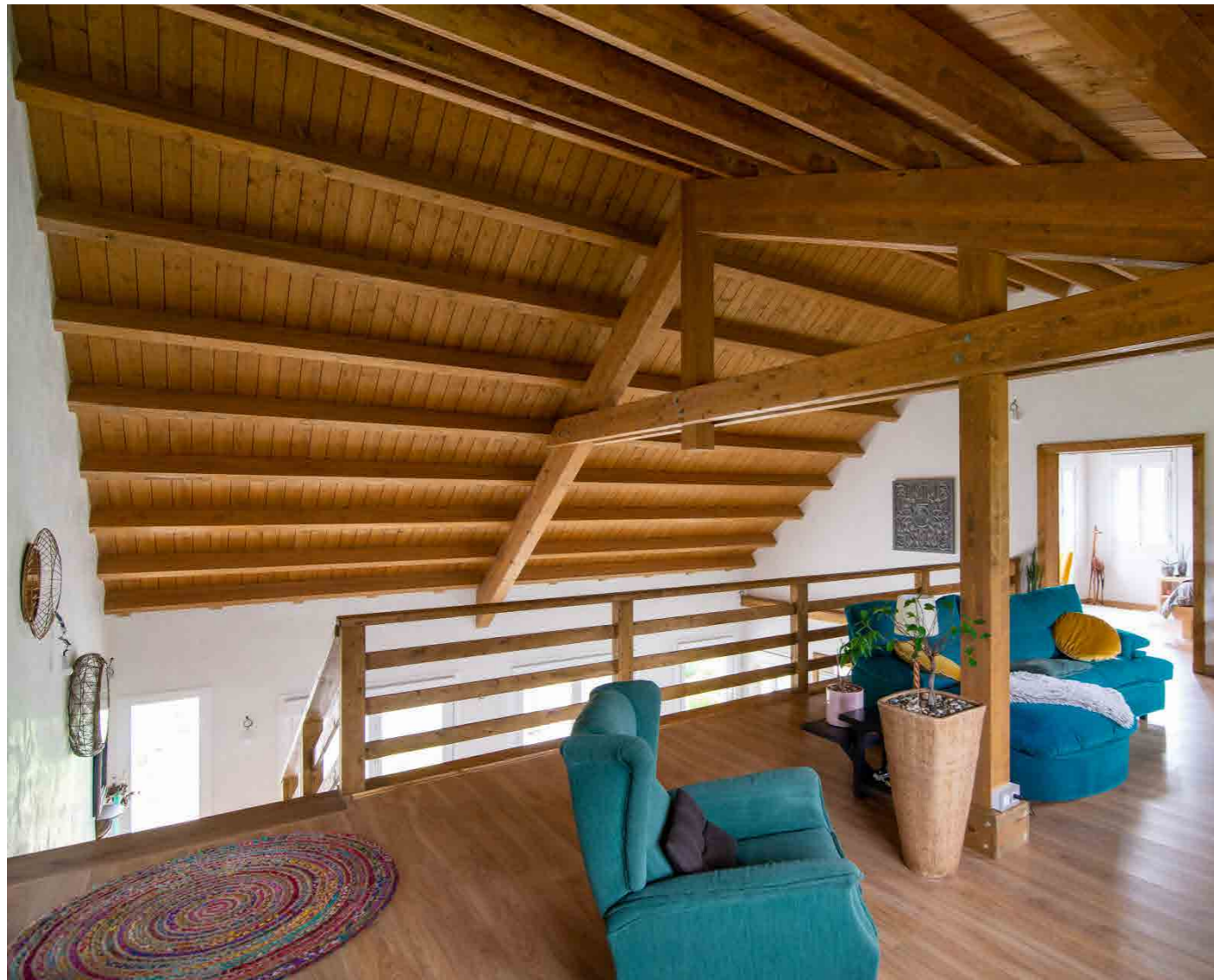

Vivienda unifamiliar

# Acabados de abeto

## Lasures

Los **lasures** son un recubrimiento de acción impregnante que deja un acabado “a poro abierto” y que no crea capa, esto permite a la madera respirar para regular la humedad y facilitar su salida.

La calidad del acabado es totalmente natural, respeta la apariencia, quedando un acabado muy estético al respetar las vetas de la madera.

En THERMOCHIP trabajamos los siguientes **tipos de lasures**:



Natural



Pino



Roble



Castaño



Nogal

## Otros acabados



Sin Barniz



Barniz



Teñido



Rústico

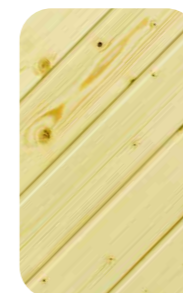

Ignifugo



Rústico  
Blanco



Decapé  
Blanco

## TDMH – Tablero de DM



**THERMOCHIP TABLERO DM (TDMH)** está formado por un tablero superior de aglomerado hidrófugo de 19 mm, un núcleo aislante de poliestireno extruído y un acabado decorativo en tablero de DM de 10 mm de espesor. El acabado está listo para decorar y pintar a medida del diseño de la edificación.



*Pabellón - Centelles*

## TFbch – Fibro cemento



**THERMOCHIP FIBROCEMENTO (TFbch)** está formado por un tablero superior de aglomerado hidrófugo de 19 mm, un núcleo aislante de poliestireno extruído y un acabado decorativo en fibrocemento de 10 mm de espesor. Es un panel de altas prestaciones acústicas e ignífugas con una **REACCIÓN A FUEGO** B-s1, d0 gracias a contar con un acabado en tablero de alta densidad, formado por una mezcla homogénea de cemento y fibras.



*Vivienda unifamiliar*

## THH – Aglomerado hidrófugo



**THERMOCHIP AGLOMERADO (THH)** está formado por un tablero superior de aglomerado hidrófugo de 19 mm, un núcleo aislante de poliestireno extruido y un acabado interior de aglomerado de 10 mm de espesor. El acabado superior en aglomerado nos permite cualquier tipo de revestimiento en cubierta y el tablero interior está listo para pintar incorporar un acabado de papel o cualquier otro tratamiento decorativo.

## THH – Gran formato



**THERMOCHIP AGLOMERADO GRAN FORMATO (GF THH)** está formado por un tablero superior de aglomerado hidrófugo de 19 mm, un núcleo aislante de poliestireno extruido y un acabado interior de aglomerado de 19 mm de espesor. Este panel tiene un formato especial de cinco metros de longitud, lo que permite salvar luces de hasta 2,50 m, disponiendo el panel siempre sobre tres apoyos.



*Pabellón - Madrid*



*Vivienda Unifamiliar*

## TKH – Heráklit



**THERMOCHIP HERAKLITH (TKH)** está formado por un tablero superior de aglomerado hidrófugo de 19 mm, un núcleo aislante de poliestireno extruído y un acabado interior de virutas de madera con magnesita de 15 mm de espesor. Este tipo de panel es el adecuado para espacios con requerimientos de **ABSORCIÓN ACÚSTICA** o para espacios con altos niveles de **HUMEDAD**, además ofrece un buen comportamiento en **REACCIÓN A FUEGO B-s1, d0**.



*Hotel A Quinta da Auga - A Coruña*

## TMH – Melamina

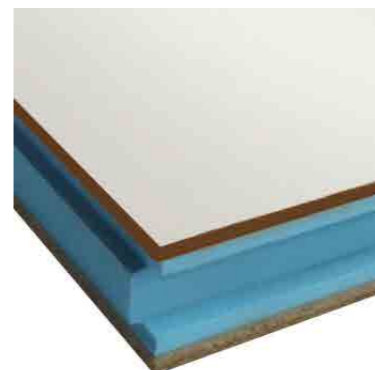

**THERMOCHIP DM RECHAPADO (TMH)** está formado por un tablero superior de aglomerado hidrófugo de 19 mm, un núcleo aislante de poliestireno extruído y un acabado interior de rechapado en melamina de 10 mm de espesor. El acabado estándar es el melamina de color blanco, para acabados en otros colores o melamina con otras texturas, consultar con el departamento comercial.



*Casa particular - Vilanova del vallés*



## TOH - Fibras Orientadas OSB



**THERMOCHIP OSB (TOH)** está formado por un tablero superior de aglomerado hidrófugo de 19 mm, un núcleo aislante de poliestireno extruído y un acabado interior de fibras orientadas OSB 10 o 15 mm de espesor. Los tableros utilizados son OSB3 con tres capas orientadas de virutas de madera. Son tableros para medios húmedos con posibilidad de su uso en exteriores.

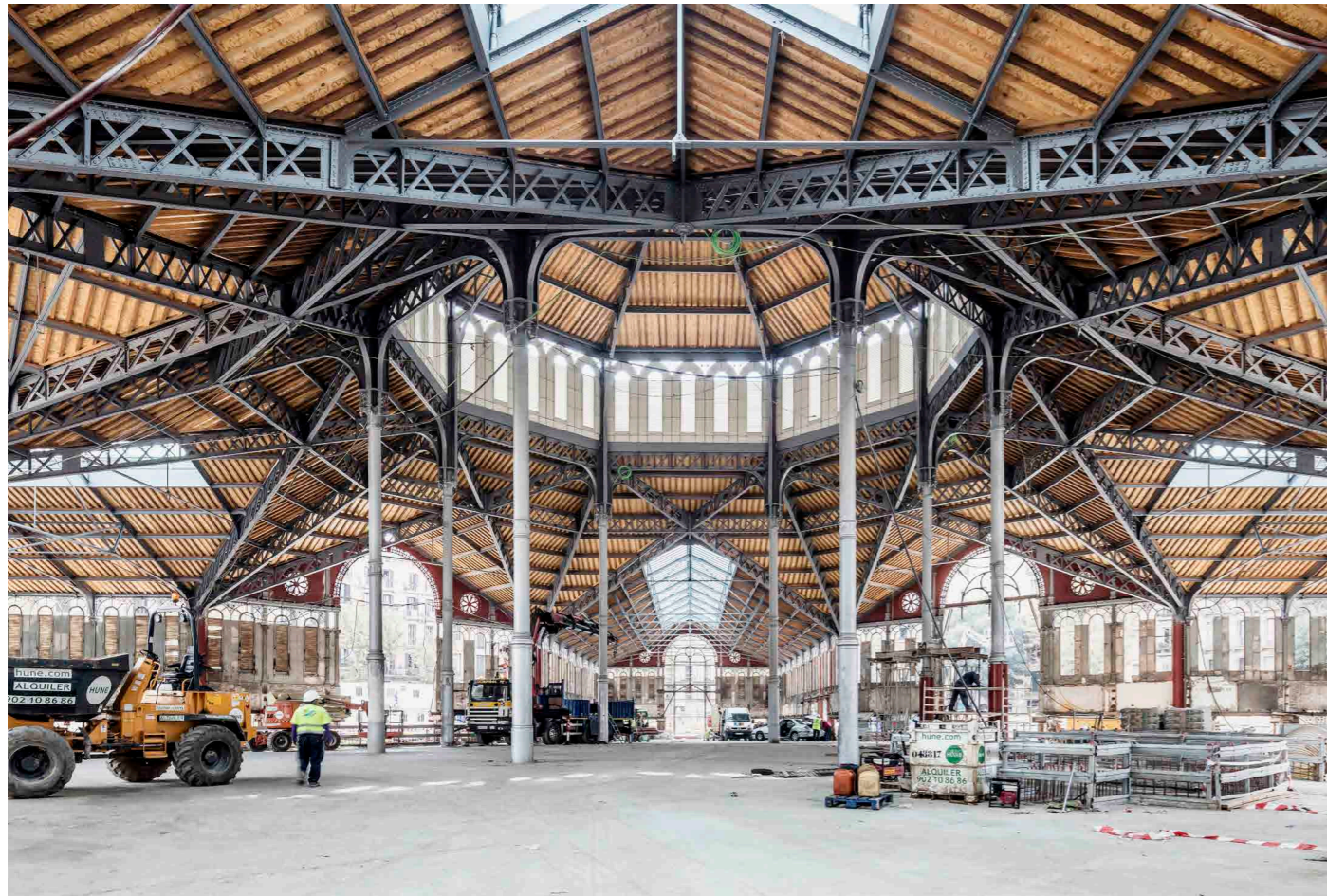

*Mercado de Sant Antoni - Barcelona*

## TPLH – Cartónyeso



**THERMOCHIP PLACA DE YESO LAMINADO (TPLH)** está formado por un tablero superior de aglomerado hidrófugo 19 mm, un núcleo aislante de poliestireno extruído y un acabado interior de placa de yeso laminado de 13 mm de espesor. Este panel tiene un acabado interior de bordes afinados para una correcta aplicación de la pasta y cinta entre la junta de paneles. Este panel permite cualquier acabado interior que habitualmente se realiza sobre las superficies de placa de yeso laminado.

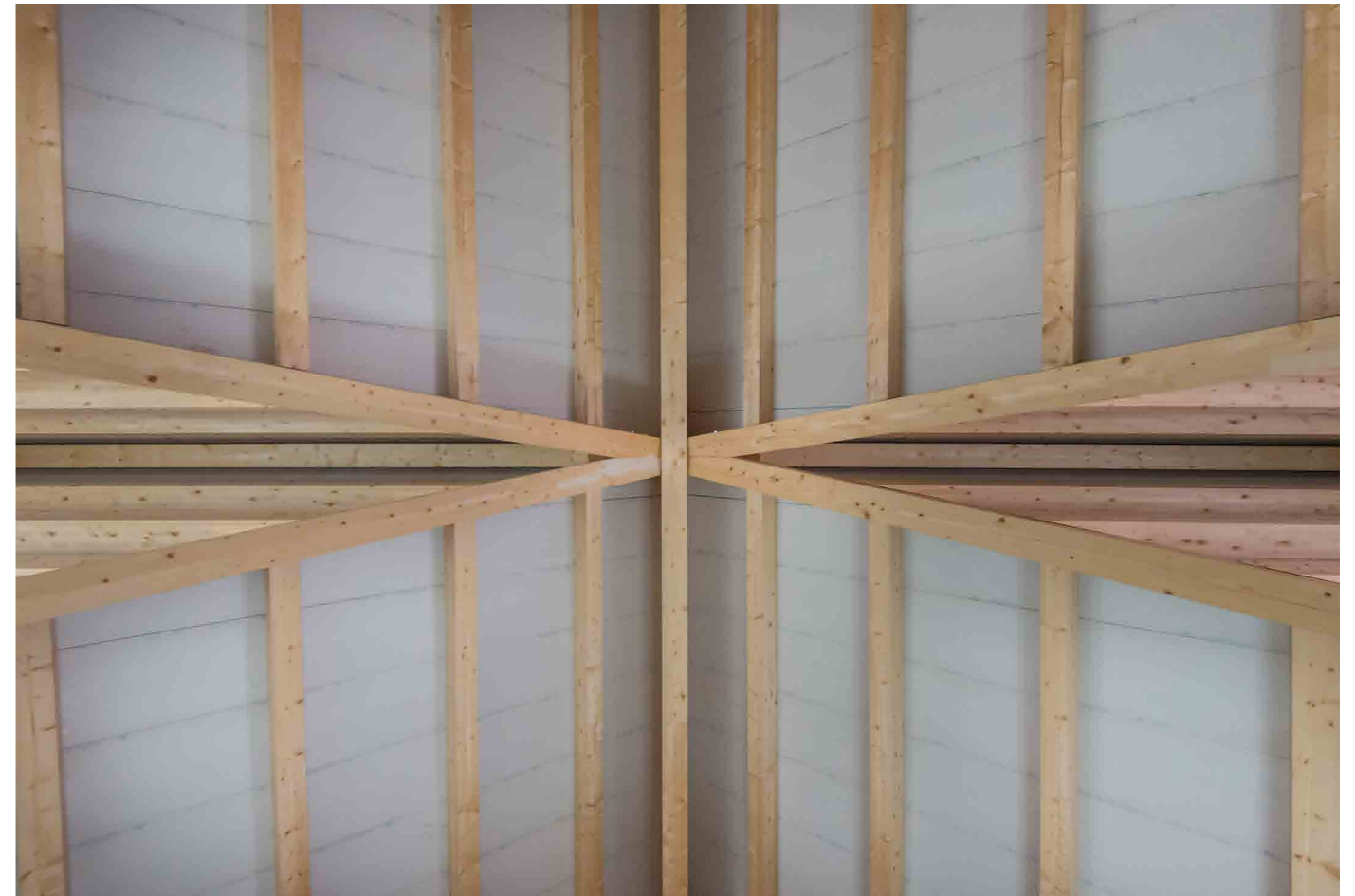

*Vivienda unifamiliar*

## TYH – Fibroyeso



**THERMOCHIP FIBROYESO (TYH)** está formado por un tablero superior de aglomerado hidrófugo de 19 mm, un núcleo aislante de poliestireno extruído y un acabado interior de fibroyeso de 10 o 12 mm de espesor. Su acabado en tablero de alta densidad, le aporta un buen AISLAMIENTO ACÚSTICO, además de ofrecer un adecuado comportamiento en REACCIÓN A FUEGO B-s1, d0.



Vivienda unifamiliar

## Otros paneles

**THERMOCHIP FRISO DE DM (TDH):** Panel con cara interior de friso de DM rechapado en maderas naturales con acabados en castaño, iroko y roble.

**THERMOCHIP (TFH):** Panel con cara interior de rechapado en maderas naturales, con acabados de castaño, haya, iroko y roble.

**THERMOCHIP FRISO DE IROKO (TirH):** Panel con cara interior de madera de Iroko, con y sin barniz.

**THERMOCHIP FRISO DE ROBLE (TRoH):** Panel con cara interior de friso de roble, con y sin barniz.

**THERMOCHIP BICAPA TA LT:** Panel con cara interior de alistonado de abeto.

**THERMOCHIP BICAPA TH:** Panel con cara interior de aglomerado de hidrófugo

**THERMOCHIP BICAPA TO:** Panel con cara interior de O.S.B.3.



Vivienda unifamiliar

# THERMOCHIP FIBRA DE MADERA



THERMOCHIP WF

## ■ Barrera de vapor de difusión variable

Una lámina de barrera de vapor de difusión variable que ofrece una regulación y protección elevada frente a la humedad.

## ■ Acabados en madera natural

El tablero interior del panel tiene el valor añadido de la estética. Dispone de varias opciones decorativas: tarima de abeto, tablero alistonado de abeto y tablero de O.S.B.3.

## ■ Fibra de madera

Responde a las mayores exigencias en aislamiento. Es ecológica y sostenible. Da como resultado un clima agradable y alto confort acústico.

## ■ Tablero O.S.B.3

Formado por partículas largas y orientadas de chopo, compactadas entre sí a una presión y temperatura adecuadas. Es un tablero de altas prestaciones mecánicas.

## TAO WF - Núcleo de Fibra de Madera y acabado en Tarima de Abeto



**THERMOCHIP TAO WF (TAO WF)** está formado por un tablero superior de fibras orientadas OSB de 15 mm, un núcleo aislante de fibra de madera, una barrera de vapor y un acabado interior de tarima de abeto de 19 mm de espesor. Puede suministrarse en acabado natural o lasurado. \*Ver apartado de Lasures. Los tableros utilizados son OSB3.

## TAO LT - Núcleo de Fibra de Madera y acabado en Alistonado de Abeto



**THERMOCHIP TAO LT WF (TAO LT WF)** está formado por un tablero superior de fibras orientadas OSB de 15 mm, un núcleo aislante de fibra de madera, una barrera de vapor y un acabado interior de alistonado de abeto de 10 mm de espesor. Puede suministrarse con o sin ranuras, y en acabado natural o lasurado. \*Ver apartado de Lasures.



Vivienda unifamiliar

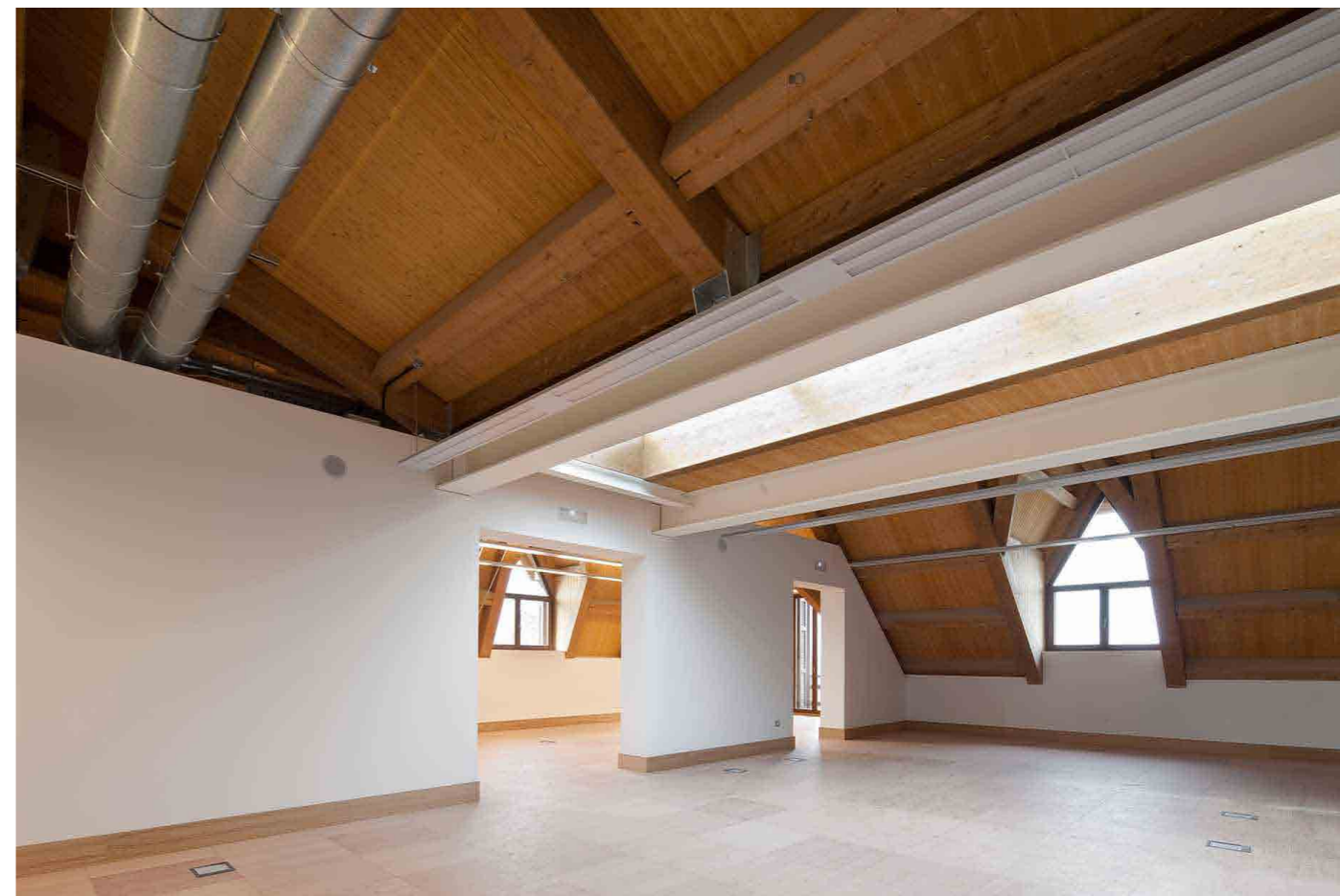

Vivienda unifamiliar

# TOO WF - Núcleo de fibra de madera y acabado en tablero de Fibras Orientadas OSB



**THERMOCHIP TOO (TOO)** está formado por un tablero superior de fibras orientadas OSB de 15 mm, un núcleo aislante de fibra de madera, una barrera de vapor y un acabado interior de de fibras orientadas OSB de 15 mm.



*Teatro Carlet - Barcelona*

## THERMOCHIP PLUS

## El panel sándwich más eficaz del mercado

THERMOCHIP® PLUS supone un paso más hacia la integración en un solo producto de aislamiento, base fija de cubrición, decoración e impermeabilización.

- + Impermeabilización**  
Una óptima protección para la cubierta.
- + Elimina riesgos de rotura**  
La fijación con cinta adhesiva reduce errores de colocación.
- + Lámina transpirable**  
Aporta una función extra de resistencia al paso del agua.
- + Machihembrado cuatro caras**  
Un sistema que elimina la aparición de puentes térmicos.
- + Cara interior decorativa**  
Dispone de una amplia variedad de acabados.

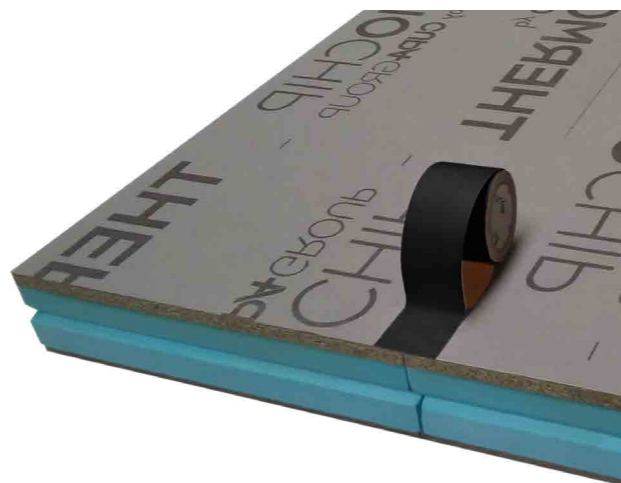

APLICABLE A TODA LA GAMA DE PRODUCTOS THERMOCHIP			
PROPIEDADES DE LA LÁMINA IMPERMEABLE	NORMATIVA	U / M	VALOR
Masa por unidad de área	EN 1849-2	g / m <sup>2</sup>	140
Grosor	EN 1849-2	mm	0,51
Rectitud	EN 1849-2	–	conform
Transmisión de vapor de agua (Sd)	EN 1931 / EN ISO 12572	m	0,02
Fuerza máxima de tracción	MD / CD EN 12311-1	N/50 mm	290 / 205
Elongación	MD / CD EN 12311-1	%	45 / 80
Resistencia a desgarro por clavo	MD / CD EN 12311-1	N	150 / 180
Estanqueidad al agua	EN 1928	clase	W1
Resistencia UV	–	meses	4
Resistencia a la temperatura	–	°C	-40 / +80
Reacción al fuego	EN 13501-1	clase	E
Permeabilidad al aire	EN 12114	m <sup>3</sup> / m <sup>2</sup> h 50 Pa	< 0,02
Fuerza máxima de tracción después envejecimiento artificial	MD / CD EN 13859-1	N/50 mm	260 / 180
Estanqueidad al agua después envejecimiento artificial	EN 13859-1	clase	W1
Elongación después envejecimiento artificial	MD / CD EN 13859-1	%	35 / 65
Flexibilidad a bajas temperaturas	EN 1109	°C	-40
Estabilidad dimensional	EN 1107-2	%	< 2
Conductividad térmica (λ)	–	W / mK	0,3
Calor específico	–	J / kgK	1800

## Pasos de instalación



1 Colocación de los paneles en perpendicular a las vigas



2 Fijación del panel con tres tornillos PLUS por cada apoyo



3 Sellado de las juntas, sin arrugas ni burbujas, con cinta adhesiva

## Requisitos

- 1 Instalación de THERMOCHIP PLUS en rangos de temperatura entre los 5 y 40 grados.
- 2 Utilización de los tornillos PLUS (madera o metal) para la fijación de los paneles.
- 3 La superficie superior de THERMOCHIP PLUS para el sellado de juntas deberá estar limpia y seca.
- 4 El sistema THERMOCHIP PLUS requiere una cubrición inmediata ya que no es un sistema de revestimiento final. La exposición a la intemperie (lluvia, nieve, viento, sol, etc.) no está indicada.

## Complementos

### RASTREL PLUS RANURADO

- Pino tratado autoclave
- Ranuras inferiores evacuación
- Cubierta ventilada y ahorro rastrel primario



### TORNILLOS PLUS

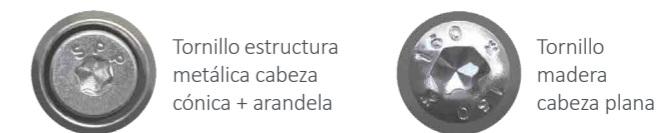

## Ventajas del sistema

### Impermeabilización

Una lámina impermeable óptima para la protección de tu cubierta

### Lámina transpirable

Evita condensaciones intersticiales de agua entre la lámina y el panel ThermoChip

### Más protección

La lámina se encola en toda su superficie y las juntas son selladas con cinta impermeable

### 25 años de garantía

Cumpliendo los requisitos de instalación del sistema antes descritos

# PRINCIPIOS BÁSICOS DE INSTALACIÓN

## Principios básicos de instalación

SEGÚN EL CAPÍTULO 7 DE LA GUÍA ETAG 016

- 1 El panel se colocará siempre en perpendicular a las vigas.

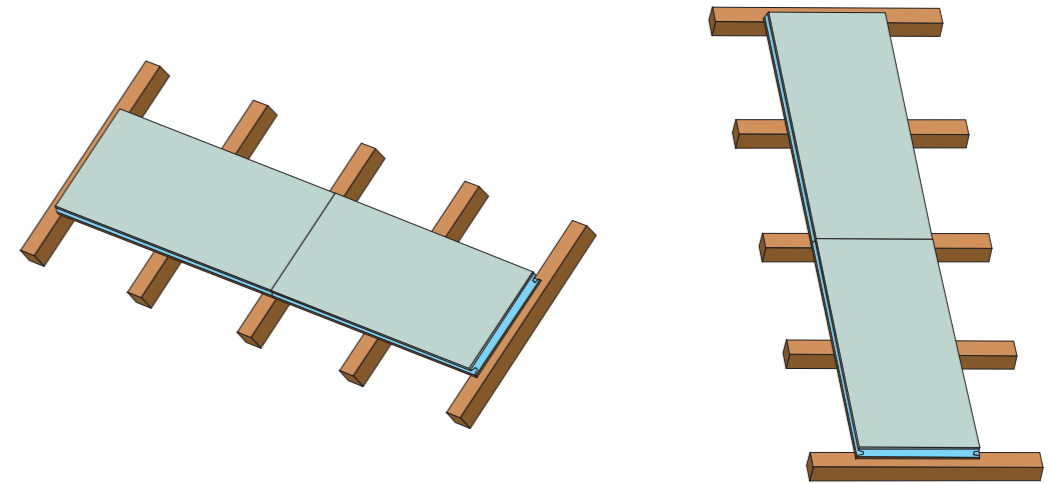

- 2 El panel deberá estar sujeto por tres tornillos por cada apoyo.

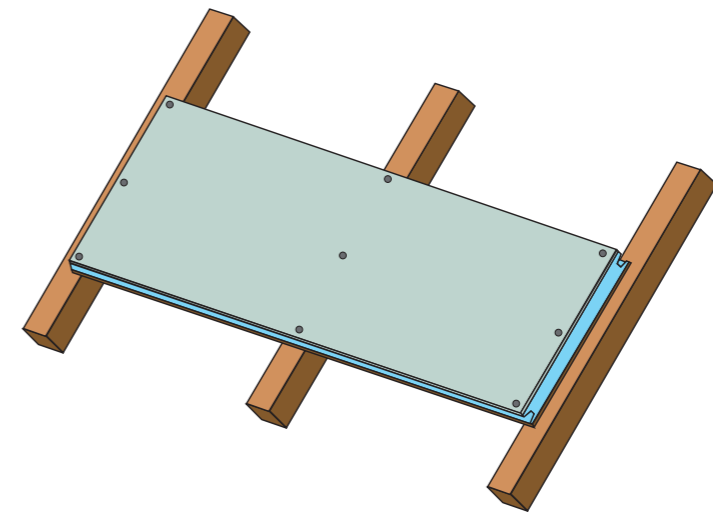

# Principios básicos de instalación

SEGÚN EL CAPÍTULO 7 DE LA GUÍA ETAG 016

## 3 Tornillos de madera

Deberán tener una longitud 5 cm mayor que el espesor total del panel.

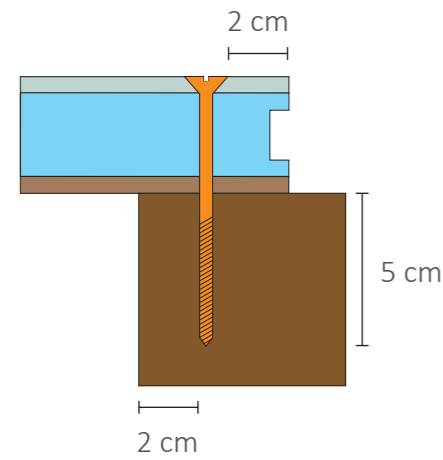

## Tornillos de metal

Deberán tener una longitud 3 cm mayor que el espesor total del panel.

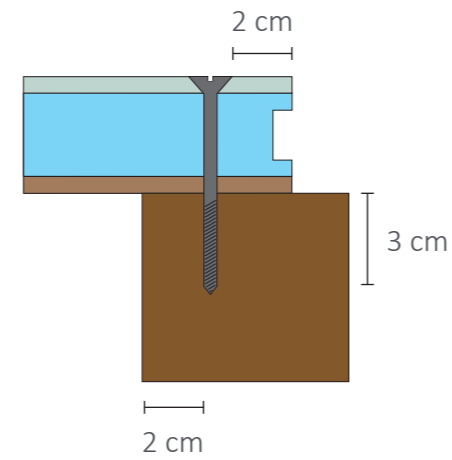

## 4 Los paneles deberán ser terminados con capas exteriores, materiales de cubrición como teja, pizarra, chapa, etc.

Todos los materiales tradicionales de cubrición pueden ser utilizados encima de los paneles **THERMOCHIP**.



# FICHAS TÉCNICAS



# TAH – Tarima 19 de abeto



Los datos aportados en la presente Ficha Técnica son un resumen de prestaciones relacionadas en el ETE 08/0295.

Para ampliar dicha información, consulte la declaración de prestación del artículo o el propio certificado ETE 08/0295 que tienen a su disposición en [www.thermochip.com](http://www.thermochip.com)

### COMPOSICIÓN

Interior: tarima de abeto  
Núcleo: poliestireno extruido  
Exterior: aglomerado hidrófugo

Cara interior	Espesor núcleo	Cara exterior	Dimensiones			Paneles / palet	m <sup>2</sup> panel / palet	Peso panel		Carga máxima	Carga a L/200 <sup>[1]</sup>	Transmit. térmica
			Grosor	Largo	Ancho			kg/m <sup>2</sup>	kg/panel			
19	40	19	78	2400	550	30	39,600	22,56	29,78	1203	290	0,673
				5000			82,500	22,56	62,04	525	168	0,673
19	50	19	88	2400	550	26	34,320	22,88	30,20	1386	334	0,588
				5000			71,500	22,88	62,92	580	186	0,588
19	60	19	98	2400	550	26	34,320	23,20	30,62	1547	372	0,503
				5000			71,500	23,20	63,80	645	200	0,503
19	80	19	118	2400	550	20	26,400	23,84	31,47	1603	386	0,391
				5000			55,000	23,84	65,56	775	216	0,391
19	100	19	138	2400	550	16	21,120	24,48	32,31	1718	414	0,319
				5000			44,000	24,48	67,32	1005	258	0,319
19	120	19	158	2400	550	14	18,480	25,12	33,16	1850	445	0,270
				5000			38,500	25,12	69,08	1230	296	0,270
19	140	19	178	2400	550	12	15,840	25,76	34,00	1987	478	0,234
				5000			33,000	25,76	70,84	1313	315	0,234
19	160	19	198	2400	550	10	13,200	26,40	34,85	>1987	>478	0,206
				5000			27,500	26,40	72,60	>1313	>315	0,206
19	200	19	238	2400	550	10	13,200	27,68	36,54	>1987	>478	0,167
				5000			27,500	27,68	76,12	>1313	>315	0,167

<sup>[1]</sup> Cálculos obtenidos sobre panel en tres apoyos.

# TAH LT – Alistonado de abeto



Los datos aportados en la presente Ficha Técnica son un resumen de prestaciones relacionadas en el ETE 08/0295.

Para ampliar dicha información, consulte la declaración de prestación del artículo o el propio certificado ETE 08/0295 que tienen a su disposición en [www.thermochip.com](http://www.thermochip.com)

### COMPOSICIÓN

Interior: tablero alistonado de abeto  
Núcleo: poliestireno extruido  
Exterior: aglomerado hidrófugo

Cara interior	Espesor núcleo	Cara exterior	Dimensiones			Paneles / palet	m <sup>2</sup> panel / palet	Peso panel		Carga máxima	Carga a L/200 <sup>[1]</sup>	Transmit. térmica
			Grosor	Largo	Ancho			kg/m <sup>2</sup>	kg/panel			
10	40	19	69	2400	550	32	42,240	18,23	24,06	1654	398	0,702
				5000			88,000	18,23	50,13	870	232	0,702
10	50	19	79	2400	550	28	36,960	18,55	24,49	1906	458	0,609
				5000			77,000	18,55	51,01	962	256	0,609
10	60	19	89	2400	550	26	34,320	18,87	24,91	2127	512	0,519
				5000			71,500	18,87	51,89	1069	284	0,519
10	80	19	109	2400	550	20	26,400	19,51	25,75	2204	530	0,400
				5000			55,000	19,51	53,65	1285	342	0,400
10	100	19	129	2400	550	18	23,760	20,15	26,60	2363	569	0,326
				5000			49,500	20,15	55,41	1667	337	0,326
10	120	19	149	2400	550	16	21,120	20,79	27,44	2544	612	0,275
				5000			44,000	20,79	57,17	2040	387	0,275
10	140	19	169	2400	550	14	18,480	21,53	28,42	2732	657	0,237
				5000			38,500	21,43	58,93	2177	404	0,237
10	160	19	189	2400	550	12	15,840	22,07	29,13	>2732	>657	0,209
				5000			33,000	22,07	60,69	>2177	>404	0,209
10	200	19	229	2400	550	10	13,200	23,35	30,82	>2732	>657	0,169
				5000			27,500	23,35	64,21	>2177	>404	0,169

<sup>[1]</sup> Cálculos obtenidos sobre panel en tres apoyos.

# TAH – Friso de abeto



Los datos aportados en la presente Ficha Técnica son un resumen de prestaciones relacionadas en el ETE 08/0295.

Para ampliar dicha información, consulte la declaración de prestación del artículo o el propio certificado ETE 08/0295 que tienen a su disposición en [www.thermochip.com](http://www.thermochip.com)

## COMPOSICIÓN

Interior: friso de abeto

Núcleo: poliestireno extruido

Exterior: aglomerado hidrófugo

Cara interior	Espesor núcleo	Cara exterior	Dimensiones		Paneles / palet	m <sup>2</sup> panel / palet	Peso panel		Carga máxima	Carga a L/200 <sup>[1]</sup>	Transmit. térmica
			Grosor	Ancho			kg/m <sup>2</sup>	kg/panel			
10	40	16	66	2400	34	44,880	16,38	21,62	865	220	0,713
			3000	550			16,38	27,03			
10	40	19	69	2400	32	42,240	18,33	24,20	902	230	0,702
			3000	550			18,33	30,24			
10	50	16	76	2400	30	39,600	16,70	22,04	995	254	0,618
			3000	550			16,70	27,56			
10	50	19	79	2400	28	36,960	18,65	24,62	1035	263	0,609
			3000	550			18,65	30,77			
10	60	16	86	2400	26	34,320	17,02	22,47	1125	286	0,525
			3000	550			17,02	28,08			
10	60	19	89	2400	26	34,320	18,97	25,04	1205	307	0,519
			3000	550			18,97	31,30			
10	80	16	106	2400	22	29,040	17,66	23,31	1390	355	0,404
			3000	550			17,66	29,14			
10	80	19	109	2400	20	26,400	19,61	25,89	1425	363	0,400
			3000	550			19,61	32,36			
10	100	16	126	2400	18	23,760	18,30	24,16	1585	404	0,328
			3000	550			18,30	30,20			
10	100	19	129	2400	18	23,760	20,25	26,73	1690	430	0,326
			3000	550			20,25	33,41			

<sup>[1]</sup> Cálculos obtenidos sobre panel en tres apoyos.

# TAH – Friso de abeto

Cara interior	Espesor núcleo	Cara exterior	Dimensiones		Paneles / palet	m <sup>2</sup> panel / palet	Peso panel		Carga máxima	Carga a L/200 <sup>[1]</sup>	Transmit. térmica
			Grosor	Ancho			kg/m <sup>2</sup>	kg/panel			
10	120	16	146	2400	16	21,120	18,94	25,00	1730	441	0,276
			3000	550			18,94	31,25			
10	120	19	149	2400	16	21,120	20,89	27,57	1830	467	0,275
			3000	550			20,89	34,47			
10	140	16	166	2400	14	18,480	19,58	25,85	1886	480	0,239
			3000	550			19,58	32,31			
10	140	19	169	2400	14	18,480	21,53	28,42	1963	501	0,237
			3000	550			21,53	35,52			
10	160	16	186	2400	12	15,840	20,22	26,69	>1886	>480	0,210
			3000	550			20,22	33,36			
10	160	19	189	2400	12	15,840	22,17	29,26	>1963	>501	0,209
			3000	550			22,17	36,58			
10	200	16	226	2400	10	13,200	21,50	28,38	>1886	>480	0,169
			3000	550			21,50	35,48			
10	200	19	229	2400	10	13,200	23,45	30,95	>1963	>501	0,169
			3000	550			23,45	38,69			

<sup>[1]</sup> Cálculos obtenidos sobre panel en tres apoyos.

# TDMH – Tablero de DM



Los datos aportados en la presente Ficha Técnica son un resumen de prestaciones relacionadas en el ETE 08/0295.

Para ampliar dicha información, consulte la declaración de prestación del artículo o el propio certificado ETE 08/0295 que tienen a su disposición en [www.thermochip.com](http://www.thermochip.com)

## COMPOSICIÓN

Interior: tablero de DM  
Núcleo: poliestireno extruido  
Exterior: aglomerado hidrófugo

Cara interior	Espesor núcleo	Cara exterior	Dimensiones			Paneles / palet	m <sup>2</sup> panel / palet	Peso panel		Carga máxima	Carga a L/200 <sup>[1]</sup>	Transmit. térmica
			Grosor	Largo	Ancho			kg/m <sup>2</sup>	kg/panel			
10	40	16	66	2440	600	34	49,776	18,18	26,62	844	202	0,719
		19	69			32	46,848	20,16	29,51	900	216	0,707
10	50	16	76	2440	600	30	43,920	18,50	27,08	956	230	0,622
		19	79			28	40,992	20,45	29,94	1025	246	0,613
10	60	16	86	2440	600	26	38,064	18,82	27,55	1110	266	0,528
		19	89			26	38,064	20,77	30,41	1162	280	0,522
10	80	16	106	2440	600	22	32,208	19,46	28,49	1268	303	0,406
		19	109			20	29,280	21,41	31,34	1327	319	0,402
10	100	16	126	2440	600	18	26,352	20,10	29,43	1520	365	0,329
		19	129			18	26,352	22,05	32,28	1573	378	0,327
10	120	16	146	2440	600	16	23,424	20,74	30,36	1721	413	0,277
		19	149			16	23,424	22,69	33,22	1763	423	0,275
10	140	16	166	2440	600	14	20,496	21,38	31,30	1872	450	0,239
		19	169			14	20,496	23,33	34,16	1931	464	0,238
10	160	16	186	2440	600	12	17,568	22,02	32,24	>1872	>450	0,211
		19	189			12	17,568	23,97	35,09	>1931	>464	0,210
10	200	16	226	2440	600	10	14,640	23,30	34,11	>1872	>450	0,170
		19	229			10	14,640	25,25	36,97	>1931	>464	0,169

[1] Cálculos obtenidos sobre panel en tres apoyos.

# TFBCH – Fibro cemento



Los datos aportados en la presente Ficha Técnica son un resumen de prestaciones relacionadas en el ETE 08/0295.

Para ampliar dicha información, consulte la declaración de prestación del artículo o el propio certificado ETE 08/0295 que tienen a su disposición en [www.thermochip.com](http://www.thermochip.com)

## COMPOSICIÓN

Interior: tablero de fibro-cemento  
Núcleo: poliestireno extruido  
Exterior: aglomerado hidrófugo

Cara interior	Espesor núcleo	Cara exterior	Dimensiones			Paneles / palet	m <sup>2</sup> panel / palet	Peso panel		Transmit. térmica
			Grosor	Largo	Ancho			kg/m <sup>2</sup>	kg/panel	
10	40	16	66	2400	550	34	44,880	23,68	31,26	0,679
10	40	19	69	2400	550	32	42,240	25,63	33,83	0,690
10	50	16	76	2400	550	30	39,600	24,00	31,68	0,592
10	50	19	79	2400	550	28	36,960	25,95	34,25	0,600
10	60	16	86	2400	550	26	34,320	24,32	32,10	0,506
10	60	19	89	2400	550	26	34,320	26,27	34,68	0,512
10	80	16	106	2400	550	22	29,040	24,96	32,95	0,393
10	80	19	109	2400	550	20	26,400	26,91	35,52	0,396
10	100	16	126	2400	550	18	23,760	25,60	33,79	0,321
10	100	19	149	2400	550	18	23,760	27,55	36,37	0,323
10	120	16	146	2400	550	16	21,120	26,24	34,64	0,271
10	120	19	149	2400	550	16	21,120	28,19	37,21	0,273
10	140	16	166	2400	550	14	18,480	26,88	35,48	0,235
10	140	19	169	2400	550	14	18,480	28,83	38,06	0,236
10	160	16	186	2400	550	12	15,840	27,52	36,33	0,207
10	160	19	189	2400	550	12	15,840	29,47	38,90	0,208
10	200	16	226	2400	550	10	13,200	28,80	38,02	0,167
10	200	19	229	2400	550	10	13,200	30,75	40,59	0,168

[1] Cálculos obtenidos sobre panel en tres apoyos.

# THH – Aglomerado hidrófugo



Los datos aportados en la presente Ficha Técnica son un resumen de prestaciones relacionadas en el ETE 08/0295.

Para ampliar dicha información, consulte la declaración de prestación del artículo o el propio certificado ETE 08/0295 que tienen a su disposición en [www.thermochip.com](http://www.thermochip.com)

## COMPOSICIÓN

Interior: aglomerado hidrófugo  
Núcleo: poliestireno extruido  
Exterior: aglomerado hidrófugo

Cara interior	Espesor núcleo	Cara exterior	Dimensiones			Paneles / palet	m <sup>2</sup> panel / palet	Peso panel		Carga máxima	Carga a L/200 <sup>[1]</sup>	Transmit. térmica
			Grosor	Largo	Ancho			kg/m <sup>2</sup>	kg/panel			
10	40	19	69	2400	550	32	42,240	20,13	26,57	907	231	0,697
				3000	550		52,800	20,13	33,21	881	212	0,697
10	50	19	79	2400	550	28	36,960	20,45	26,99	1042	265	0,605
				3000	550		46,200	20,45	33,74	1010	243	0,605
10	60	19	89	2400	550	26	34,320	20,77	27,42	1176	300	0,516
				3000	550		42,900	20,77	34,27	1127	271	0,516
10	80	19	109	2400	550	20	26,400	21,41	28,26	1429	365	0,399
				3000	550		33,000	21,41	35,33	1407	338	0,399
10	100	19	129	2400	550	18	23,760	22,05	29,11	1600	408	0,325
				3000	550		29,700	22,05	36,38	1586	381	0,325
10	120	19	149	2400	550	16	21,120	22,69	29,95	1797	458	0,274
				3000	550		26,400	22,69	37,44	1774	426	0,274
10	140	19	169	2400	550	14	18,480	23,33	30,80	1955	500	0,237
				3000	550		23,100	23,33	38,49	1939	459	0,237
10	160	19	189	2400	550	10	15,840	23,97	31,64	>1955	>500	0,209
				3000	550		19,800	23,97	39,55	>1939	>459	0,209
10	200	19	229	2400	550	10	13,200	25,25	33,33	>1955	>500	0,168
				3000	550		16,500	25,25	41,66	>1939	>459	0,168

[1] Cálculos obtenidos sobre panel en tres apoyos.

# THH GF - Aglomerado hidrófugo Gran Formato



Los datos aportados en la presente Ficha Técnica son un resumen de prestaciones relacionadas en el ETE 08/0295.

Para ampliar dicha información, consulte la declaración de prestación del artículo o el propio certificado ETE 08/0295 que tienen a su disposición en [www.thermochip.com](http://www.thermochip.com)

## COMPOSICIÓN

Interior: aglomerado hidrófugo  
Núcleo: poliestireno extruido  
Exterior: aglomerado hidrófugo

Cara interior	Espesor núcleo	Cara exterior	Dimensiones			Paneles / palet	m <sup>2</sup> panel / palet	Peso panel		Carga máxima	Carga a L/200 <sup>[1]</sup>	Transmit. térmica
			Grosor	Largo	Ancho			kg/m <sup>2</sup>	kg/panel			
19	40	19	78	5000	550	30	82,500	25,98	71,45	465	155	0,665
								26,30	72,33	493	178	0,581
19	60	19	98	5000	550	22	60,500	26,62	73,21	528	203	0,498
								27,26	74,97	705	234	0,388
19	80	19	118	5000	550	20	55,000	27,90	76,73	952	306	0,318
								28,54	78,49	1160	316	0,269
19	100	19	138	5000	550	16	44,000	29,18	80,25	1282	349	0,233
								29,82	82,01	>1282	>349	0,206
19	120	19	158	5000	550	14	38,500	31,10	85,53	>1282	>349	0,166
								31,10	85,53	>1282	>349	0,166

[1] Cálculos obtenidos sobre panel en tres apoyos.

# TKH – Heráklit



Los datos aportados en la presente Ficha Técnica son un resumen de prestaciones relacionadas en el ETE 08/0295.

Para ampliar dicha información, consulte la declaración de prestación del artículo o el propio certificado ETE 08/0295 que tienen a su disposición en [www.thermochip.com](http://www.thermochip.com)

## COMPOSICIÓN

Interior: panel de virutas de madera y magnesita  
 Núcleo: poliestireno extruido  
 Exterior: aglomerado hidrófugo

Cara interior	Espesor núcleo	Cara exterior	Dimensiones			Paneles / palet	m <sup>2</sup> panel / palet	Peso panel		Carga máxima	Carga a L/200 <sup>[1]</sup>	Transmit. térmica
			Grosor	Largo	Ancho			kg/m <sup>2</sup>	kg/panel			
	mm											W/m <sup>2</sup> °C
15	40	16	71	2440	600	32	46,848	19,68	28,81	831	200	0,631
		19	74			30	43,920	21,63	31,67	880	212	0,622
15	50	16	81	2440	600	28	40,992	20,00	29,28	979	235	0,555
		19	84			26	38,064	21,95	32,13	1025	246	0,548
15	60	16	91	2440	600	24	35,136	20,32	29,75	1128	271	0,479
		19	94			24	35,136	22,27	32,60	1175	282	0,474
15	80	16	111	2440	600	20	29,280	20,96	30,69	1222	293	0,376
		19	114			20	29,280	22,91	33,54	1275	306	0,373
15	100	16	131	2440	600	18	26,352	21,60	31,62	1460	350	0,310
		19	134			16	23,424	23,55	34,48	1570	377	0,307
15	120	16	151	2440	600	14	20,496	22,24	32,56	1682	404	0,263
		19	154			14	20,496	24,19	35,41	1734	416	0,261
15	140	16	171	2440	600	12	17,568	22,88	33,50	1832	440	0,229
		19	174			12	17,568	24,83	36,35	1892	455	0,227
15	160	16	191	2440	600	12	17,568	23,52	34,43	>1832	>440	0,202
		19	194			12	17,568	25,47	37,29	>1892	>455	0,201
15	200	16	231	2440	600	10	14,640	24,80	36,31	>1832	>440	0,164
		19	234			10	14,640	26,75	39,16	>1892	>455	0,164

<sup>[1]</sup> Cálculos obtenidos sobre panel en tres apoyos.

# TMH – Melamina



Los datos aportados en la presente Ficha Técnica son un resumen de prestaciones relacionadas en el ETE 08/0295.

Para ampliar dicha información, consulte la declaración de prestación del artículo o el propio certificado ETE 08/0295 que tienen a su disposición en [www.thermochip.com](http://www.thermochip.com)

## COMPOSICIÓN

Interior: tablero de DM rechapado en madera blanca  
 Núcleo: poliestireno extruido  
 Exterior: aglomerado hidrófugo

Cara interior	Espesor núcleo	Cara exterior	Dimensiones			Paneles / palet	m <sup>2</sup> panel / palet	Peso panel		Carga máxima	Carga a L/200 <sup>[1]</sup>	Transmit. térmica
			Grosor	Largo	Ancho			kg/m <sup>2</sup>	kg/panel			
	mm											W/m <sup>2</sup> °C
10	40	16	66	2440	600	34	49,776	18,18	26,62	844	202	0,719
		19	69			32	46,848	20,16	29,51	900	216	0,707
10	50	16	76	2440	600	30	43,920	18,50	27,08	956	230	0,622
		19	79			28	40,992	20,45	29,94	1025	246	0,613
10	60	16	86	2440	600	26	38,064	18,82	27,55	1110	266	0,528
		19	89			26	38,064	20,77	30,41	1162	280	0,522
10	80	16	106	2440	600	22	32,208	19,46	28,49	1268	303	0,406
		19	109			20	29,280	21,41	31,34	1327	319	0,402
10	100	16	126	2440	600	18	26,352	20,10	29,43	1520	365	0,329
		19	129			18	26,352	22,05	32,28	1573	378	0,327
10	120	16	146	2440	600	16	23,424	20,74	30,36	1721	413	0,277
		19	149			16	23,424	22,69	33,22	1763	423	0,275
10	140	16	166	2440	600	14	20,496	21,38	31,30	1872	450	0,239
		19	169			14	20,496	23,33	34,16	1931	464	0,238
10	160	16	186	2440	600	12	17,568	22,02	32,24	>1872	>450	0,211
		19	189			12	17,568	23,97	35,09	>1931	>464	0,210
10	200	16	226	2440	600	10	14,640	23,30	34,11	>1872	>450	0,170
		19	229			10	14,640	25,25	36,97	>1931	>464	0,169

<sup>[1]</sup> Cálculos obtenidos sobre panel en tres apoyos.

# TOH - Fibras Orientadas OSB



Los datos aportados en la presente Ficha Técnica son un resumen de prestaciones relacionadas en el ETE 08/0295.

Para ampliar dicha información, consulte la declaración de prestación del artículo o el propio certificado ETE 08/0295 que tienen a su disposición en [www.thermochip.com](http://www.thermochip.com)

## COMPOSICIÓN

Interior: tablero de O.S.B.3

Núcleo: poliestireno extruido

Exterior: aglomerado hidrófugo

Cara interior	Espesor núcleo	Cara exterior	Dimensiones			Paneles / palet	m <sup>2</sup> panel / palet	Peso panel		Carga máxima	Carga a L/200 [1]	Transmit. térmica
			Grosor	Largo	Ancho			kg/m <sup>2</sup>	kg/panel			
	mm							kg/m <sup>2</sup>	kg/panel	kg/m <sup>2</sup>	kg/m <sup>2</sup>	W/m <sup>2</sup> °C
10	40	16	66	2400	550	32	42,240	17,38	22,94	>874	>222	0,732
				2440	600	32	46,848	17,38	25,44	>867	>208	0,732
				3000	550	32	52,800	17,38	28,68	>839	>201	0,732
10	40	19	69	2400	550	30	39,600	19,33	25,52	>907	>231	0,686
				2440	600	30	43,920	19,33	28,30	>900	>220	0,686
				3000	550	30	49,500	19,33	31,89	>881	>212	0,686
10	50	16	76	2400	550	28	36,960	17,70	23,36	>1005	>256	0,605
				2440	600	28	40,992	17,70	25,91	>1000	>240	0,605
				3000	550	28	46,200	17,70	29,21	>975	>234	0,605
10	50	19	79	2400	550	26	34,320	19,65	25,94	>1042	>265	0,597
				2440	600	26	38,064	19,65	28,77	>1035	>248	0,597
				3000	550	26	42,900	19,65	32,42	>1010	>243	0,597
10	60	16	86	2400	550	24	31,680	18,02	23,79	>1137	>290	0,516
				2440	600	24	35,136	18,02	26,38	>1130	>272	0,516
				3000	550	24	39,600	18,02	29,73	>1105	>264	0,516
10	60	19	89	2400	550	24	31,680	19,97	26,36	>1176	>300	0,510
				2440	600	24	35,136	19,97	29,24	>1165	>280	0,510
				3000	550	24	39,600	19,97	32,95	>1127	>271	0,510
10	80	16	106	2400	550	20	26,400	18,66	24,63	>1300	>331	0,399
				2440	600	20	29,280	18,66	27,32	>1290	>310	0,399
				3000	550	20	33,000	18,66	30,79	>1236	>300	0,399

[1] Cálculos obtenidos sobre panel en tres apoyos.

# TOH - Fibras Orientadas OSB

Cara interior	Espesor núcleo	Cara exterior	Dimensiones			Paneles / palet	m <sup>2</sup> panel / palet	Peso panel		Carga máxima	Carga a L/200 [1]	Transmit. térmica
			Grosor	Largo	Ancho			kg/m <sup>2</sup>	kg/panel			
	mm							kg/m <sup>2</sup>	kg/panel	kg/m <sup>2</sup>	kg/m <sup>2</sup>	W/m <sup>2</sup> °C
10	80	19	109	2400	550	20	26,400	20,61	27,21	>1429	>365	0,395
				2440	600	20	29,280	20,61	30,17	>1425	>342	0,395
				3000	550	20	33,000	20,61	34,01	>1407	>338	0,395
10	100	16	126	2400	550	18	23,760	19,30	25,48	>1544	>394	0,325
				2440	600	18	26,352	19,30	28,26	>1538	>370	0,325
				3000	550	18	29,700	19,30	31,85	>1529	>367	0,325
10	100	19	129	2400	550	16	21,120	21,25	28,05	>1600	>408	0,322
				2440	600	16	23,424	21,25	31,11	>1590	>390	0,322
				3000	550	16	26,400	21,25	35,06	>1586	>381	0,322
10	120	16	146	2400	550	14	18,480	19,94	26,32	>1743	>444	0,274
				2440	600	14	20,496	19,94	29,19	>1732	>416	0,274
				3000	550	14	23,100	19,94	32,90	>1707	>410	0,274
10	120	19	149	2400	550	14	18,480	21,89	28,89	>1797	>458	0,272
				2440	600	14	20,496	21,89	32,05	>1786	>429	0,272
				3000	550	14	23,100	21,89	36,12	>1774	>426	0,272
10	140	16	166	2400	550	12	15,840	20,58	27,17	>1898	>483	0,237
				2440	600	12	17,568	20,58	30,13	>1886	>453	0,237
				3000	550	12	19,800	20,58	33,96	>1862	>450	0,237
10	140	19	169	2400	550	12	15,840	22,53	29,74	>1955	>500	0,236
				2440	600	12	17,568	22,53	32,98	>1946	>467	0,236
				3000	550	12	19,800	22,53	37,17	>1939	>459	0,236
10	160	16	186	2400	550	12	15,840	21,22	28,01	>1898	>483	0,209
				2440	600	12	17,568	21,22	31,07	>1886	>453	0,209
				3000	550	12	19,800	21,22	35,01	>1862	>450	0,209
10	160	19	189	2400	550	12	15,840	23,17	30,58	>1955	>500	0,208
				2440	600	12	17,568	23,17	33,92	>1946	>467	0,208
				3000	550	12	19,800	23,17	38,23	>1939	>459	0,208
10	200	16	234	2400	550	10	13,200	22,50	29,70	>1898	>483	168
				2440	600	10	14,640	22,50	32,94	>1886	>453	168
				3000	550	10	16,500	22,50	37,13	>1862	>450	168
10	200	19	234	2400	550	10	13,200	24,45	32,27	>1955	>500	0,168
				2440	600	10	14,640	24,45	35,79	>1946	>467	0,168
				3000	550	10	16,500	24,45	40,34	>1939	>459	0,168

[1] Cálculos obtenidos sobre panel en tres apoyos.

# TPLH – Cartón yeso



Los datos aportados en la presente Ficha Técnica son un resumen de prestaciones relacionadas en el ETE 08/0295.

Para ampliar dicha información, consulte la declaración de prestación del artículo o el propio certificado ETE 08/0295 que tienen a su disposición en [www.thermochip.com](http://www.thermochip.com)

## COMPOSICIÓN

Interior: tablero de cartón-yeso  
Núcleo: poliestireno extruido  
Exterior: aglomerado hidrófugo

Cara interior	Espesor núcleo	Cara exterior	Dimensiones			Paneles / palet	m <sup>2</sup> panel / palet	Peso panel		Carga máxima	Carga a L/200 <sup>[1]</sup>	Transmit. térmica
			Grosor	Largo	Ancho			kg/m <sup>2</sup>	kg/panel			
13	40	16	69	2440	600	32	46,848	22,51	32,41	867	221	0,721
		19	72									
13	50	16	79	2440	600	30	43,920	22,83	32,88	1005	256	0,624
		19	82									
13	60	16	89	2440	600	24	35,136	23,15	33,34	1137	301	0,529
		19	92									
13	80	16	109	2440	600	20	29,280	23,79	34,26	1429	373	0,406
		19	112									
13	100	16	129	2440	600	18	26,352	24,43	35,18	1600	415	0,330
		19	132									
13	120	16	149	2440	600	16	23,424	25,07	36,10	1785	455	0,277
		19	152									
13	140	16	169	2440	600	12	17,568	25,71	37,02	1898	484	0,240
		19	162									
13	160	16	189	2440	600	12	17,568	26,35	37,94	>1898	>484	0,211
		19	192									
13	200	16	229	2440	600	10	14,640	27,63	39,79	>1898	>484	0,170
		19	232									

<sup>[1]</sup> Cálculos obtenidos sobre panel en tres apoyos.

# TYH – Fibroyeso



Los datos aportados en la presente Ficha Técnica son un resumen de prestaciones relacionadas en el ETE 08/0295.

Para ampliar dicha información, consulte la declaración de prestación del artículo o el propio certificado ETE 08/0295 que tienen a su disposición en [www.thermochip.com](http://www.thermochip.com)

## COMPOSICIÓN

Interior: tablero de fibro-yeso  
Núcleo: poliestireno extruido  
Exterior: aglomerado hidrófugo

Cara interior	Espesor núcleo	Cara exterior	Dimensiones			Paneles / palet	m <sup>2</sup> panel / palet	Peso panel		Carga máxima	Carga a L/200 <sup>[1]</sup>	Transmit. térmica
			Grosor	Largo	Ancho			kg/m <sup>2</sup>	kg/panel			
10	40	16	66	2400	550	34	44,880	23,18	30,60	863	226	0,732
10			66	3000	550	34	56,100	23,18	38,25	840	187	0,732
10	40	19	69	2400	550	32	42,240	25,13	33,17	900	235	0,719
10			69	3000	550	32	52,800	25,13	41,46	877	195	0,719
10	50	16	76	2400	550	30	39,600	23,50	31,02	990	260	0,632
10			76	3000	550	30	49,500	23,50	38,78	966	215	0,632
10	50	19	79	2400	550	28	36,960	25,45	33,59	1030	268	0,623
10			79	3000	550	28	46,200	25,45	41,99	1003	223	0,623
10	60	16	86	2400	550	26	34,320	23,82	31,44	1120	293	0,535
10			86	3000	550	26	42,900	23,82	39,30	1098	244	0,535
10	60	19	89	2400	550	26	34,320	25,77	34,02	1199	313	0,529
10			89	3000	550	26	42,900	25,77	42,52	1176	261	0,529
10	80	16	106	2400	550	22	29,040	24,46	32,29	1385	362	0,410
10			106	3000	550	22	36,300	24,46	40,36	1360	302	0,410
10	80	19	109	2400	550	20	26,400	26,41	34,86	1422	315	0,406
10			109	3000	550	20	33,000	26,41	43,58	1400	310	0,406

<sup>[1]</sup> Cálculos obtenidos sobre panel en tres apoyos.

# TYH – Fibroyeso

Cara interior	Espesor núcleo	Cara exterior	Dimensiones			Paneles / palet	m <sup>2</sup> panel / palet	Peso panel		Carga máxima	Carga a L/200 <sup>[1]</sup>	Transmit. térmica
			Grosor	Largo	Ancho			kg/m <sup>2</sup>	kg/panel			
10	100	16	126	2400	550	18	23,760	25,10	33,13	1580	413	0,332
10			126	3000	550	18	29,700	25,10	41,42	1556	346	0,332
10	100	19	129	2400	550	18	23,760	27,05	35,71	1686	444	0,329
10			129	3000	550	18	29,700	27,05	44,63	1661	369	0,329
10	120	16	146	2400	550	16	21,120	25,74	33,98	1726	452	0,279
10			146	3000	550	16	26,400	25,74	42,47	1698	378	0,279
10	120	19	149	2400	550	16	21,120	27,69	36,55	1829	477	0,277
10			149	3000	550	16	26,400	27,69	45,69	1800	400	0,277
10	140	16	166	2400	550	14	18,480	26,38	34,82	1886	495	0,241
10			166	3000	550	14	23,100	26,38	43,53	1853	412	0,241
10	140	19	169	2400	550	14	18,480	28,33	37,40	1959	511	0,239
10			169	3000	550	14	23,100	28,33	46,74	1935	430	0,239
10	160	16	186	2400	550	12	15,840	27,02	35,67	>1886	>495	0,212
10			186	3000	550	12	19,800	27,02	44,58	>1853	>412	0,212
10	160	19	189	2400	550	12	15,840	28,97	38,24	>1959	>511	0,211
10			189	3000	550	12	19,800	28,97	47,80	>1935	>430	0,211
10	200	16	226	2400	550	10	13,200	28,30	37,36	>1886	>495	0,170
10			226	3000	550	10	16,500	28,30	46,70	>1853	>412	0,170
10	200	19	229	2400	550	10	13,200	30,25	39,93	>1959	>511	0,170
10			229	3000	550	10	16,500	30,25	49,91	>1935	>430	0,170

<sup>[1]</sup> Cálculos obtenidos sobre panel en tres apoyos.

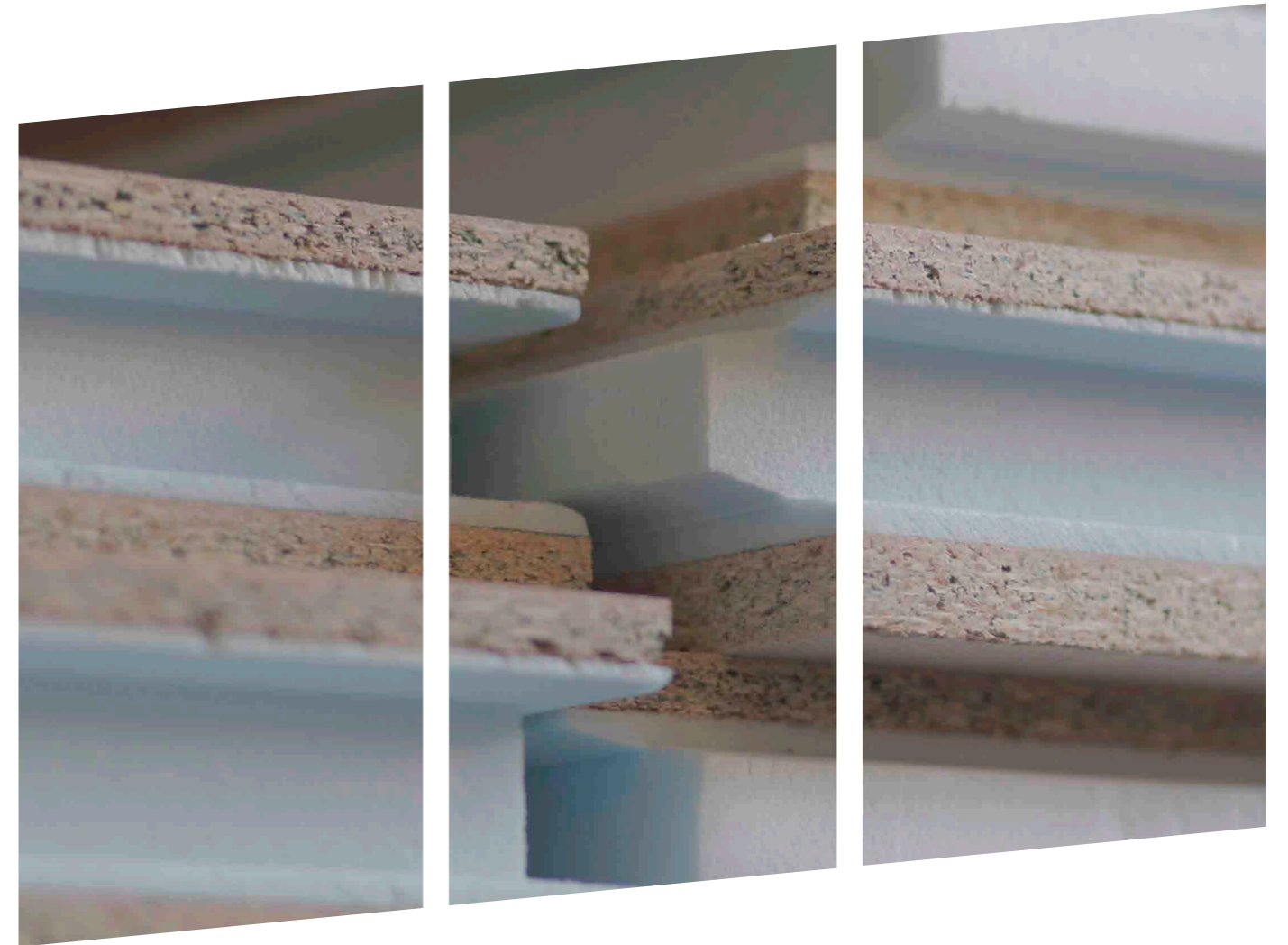



# TAO WF - Núcleo de Fibra de Madera y acabado en Tarima de Abeto



- + Ecológico y sostenible**  
Hecho exclusivamente de madera, libre de sustancias nocivas.
- + Eficiencia energética**  
Alta reducción del consumo energético de la edificación.
- + Salubridad**  
Lámina de barrera de vapor incorporada.
- + Ahorro en costes**  
Mayor rapidez en la instalación que los sistemas tradicionales.
- + Certidumbre de comportamiento**  
Garantiza cubiertas más estables y homogéneas.

**COMPOSICIÓN** Interior: tarima de abeto Núcleo: fibra de madera + barrera de vapor Exterior: tablero O.S.B.3

Cara interior	Espesor núcleo	Cara exterior	Dimensiones			Paneles / palet	m <sup>2</sup> panel / palet	Peso panel		Carga máxima	Carga a L/200 <sup>[1]</sup>	Transmit. térmica
			Grosor	Largo	Ancho			kg/m <sup>2</sup>	kg/panel			
19	80	15	114	2500	550	20	27,500	31,400	43,175	1918	189	0,449
19	100	15	134	2500	550	16	22,000	34,300	47,163	1936	205	0,368
19	120	15	154	2500	550	14	19,250	37,200	51,150	1974	214	0,312
19	160	15	194	2500	550	10	13,750	40,680	55,935	>1990	>231	0,239

<sup>[1]</sup> Cálculos obtenidos sobre panel en tres apoyos.

# TAO LT - Núcleo de Fibra de Madera y acabado en Alistonado de Abeto



- + Ecológico y sostenible**  
Hecho exclusivamente de madera, libre de sustancias nocivas.
- + Eficiencia energética**  
Alta reducción del consumo energético de la edificación.
- + Salubridad**  
Lámina de barrera de vapor incorporada.
- + Ahorro en costes**  
Mayor rapidez en la instalación que los sistemas tradicionales.
- + Certidumbre de comportamiento**  
Garantiza cubiertas más estables y homogéneas.

**COMPOSICIÓN** Interior: tablero O.S.B.3 Núcleo: fibra de madera + barrera de vapor Exterior: tablero O.S.B.3

Cara interior	Espesor núcleo	Cara exterior	Dimensiones			Paneles / palet	m <sup>2</sup> panel / palet	Peso panel		Carga máxima	Carga a L/200 <sup>[1]</sup>	Transmit. térmica
			Grosor	Largo	Ancho			kg/m <sup>2</sup>	kg/panel			
15	80	15	110	2500	550	20	27,500	28,400	39,050	1909	186	0,411
15	100	15	130	2500	550	18	24,750	31,300	43,038	1926	202	0,343
15	120	15	150	2500	550	14	19,250	34,200	47,025	1967	211	0,294
15	160	15	190	2500	550	10	13,750	40,300	55,413	>1983	>227	0,238

<sup>[1]</sup> Cálculos obtenidos sobre panel en tres apoyos.

# TOO WF - Núcleo de fibra de madera y acabado en tablero de Fibras Orientadas OSB



- + Ecológico y sostenible**  
Hecho exclusivamente de madera, libre de sustancias nocivas.
- + Eficiencia energética**  
Alta reducción del consumo energético de la edificación.
- + Salubridad**  
Lámina de barrera de vapor incorporada.
- + Ahorro en costes**  
Mayor rapidez en la instalación que los sistemas tradicionales.
- + Certidumbre de comportamiento**  
Garantiza cubiertas más estables y homogéneas.

**COMPOSICIÓN** Interior: tablero O.S.B.3 Núcleo: fibra de madera + barrera de vapor Exterior: tablero O.S.B.3

Cara interior	Espesor núcleo	Cara exterior	Dimensiones			Paneles / palet	m <sup>2</sup> panel / palet	Peso panel		Carga máxima	Carga a L/200 <sup>[1]</sup>	Transmit. térmica
			Grosor	Largo	Ancho			kg/m <sup>2</sup>	kg/panel			
15	80	15	110	2500	550	20	27,500	28,400	39,050	1909	186	0,411
15	100	15	130	2500	550	18	24,750	31,300	43,038	1926	202	0,343
15	120	15	150	2500	550	14	19,250	34,200	47,025	1967	211	0,294
15	160	15	190	2500	550	10	13,750	40,300	55,413	>1983	>227	0,238

<sup>[1]</sup> Cálculos obtenidos sobre panel en tres apoyos.





# THERMOCHIP

[info@thermochip.com](mailto:info@thermochip.com)

[www.thermochip.com](http://www.thermochip.com)

Tlfn.: +34 900 351 713